

大寒波到来!

給湯器の凍結予防は万全に!

対策① 凍結予防ヒータと自動ポンプ^①運転による方法 ※追い炊き機能付きのみ

①電源プラグがコンセントに差し込まれていることを確認してください。

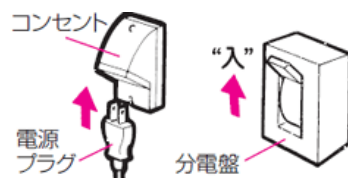

②浴槽の水を循環アダプター上部より5cm以上ある状態にしてください

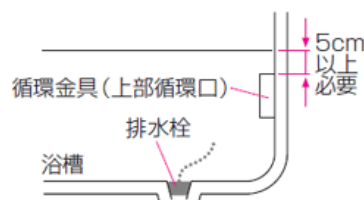

③機器が外気温を感知し、自動的にポンプ運転を行います

対策② 通水による凍結防止

①リモコンの運転スイッチを『切』にします
リモコンが無い場合は給湯器のガス元栓を閉めてください

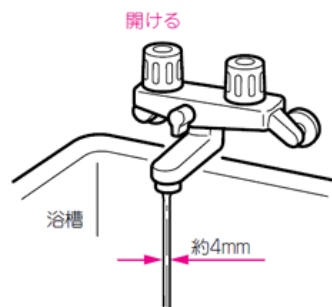

②お湯側の蛇口を少しだけ出します
(※「少しだけ」= 4mmくらいの太さの水がでるくらい)
(※レバーの場合はお湯側にしてください)

もし凍結したら・・・



給湯器からお湯も水も出なくなった場合には、**給湯器の凍結**の可能性があります。

- ◎ 給湯器のリモコンをOFFにしてください。(※給湯器のコンセントは抜かないでください)
- ◎ 気温の上昇によって自然に解凍するまでお待ちください。
給湯配管にお湯をかけて解凍をすることは、配管やバルブの破損の原因となりますので、推奨致しません。
- ◎ 給湯栓から水がでるようになれば、給湯器や配管から水などが漏れていないかを確認してからご使用ください。

なお、凍結による破損の場合は、保証期間内であっても有償修理となります。

詳細はこちらまで

リンナイ 凍結予防



大寒波到来!

給湯器の凍結予防は万全に!

対策① 凍結予防ヒータと自動ポンプ^①運転による方法 ※追い炊き機能付きのみ

①電源プラグがコンセントに差し込まれていることを確認してください。

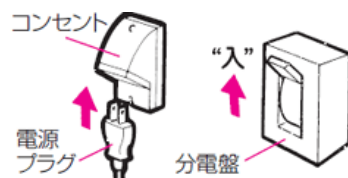

②浴槽の水を循環アダプター上部より5cm以上ある状態にしてください

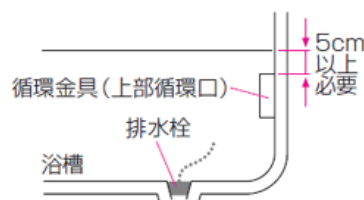

③機器が外気温を感知し、自動的にポンプ運転を行います

対策② 通水による凍結防止

①リモコンの運転スイッチを『切』にします
リモコンが無い場合は給湯器のガス元栓を閉めてください

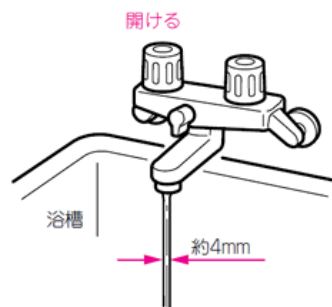

②お湯側の蛇口を少しだけ出します
(※「少しだけ」= 4mmくらいの太さの水がでるくらい)
(※レバーの場合はお湯側にしてください)

もし凍結したら...



給湯器からお湯も水も出なくなった場合には、**給湯器の凍結**の可能性があります。

- ◎ 給湯器のリモコンをOFFにしてください。(※給湯器のコンセントは抜かないでください)
 - ◎ 気温の上昇によって自然に解凍するまでお待ちください。
給湯配管にお湯をかけて解凍をすることは、配管やバルブの破損の原因となりますので、推奨致しません。
 - ◎ 給湯栓から水がでるようになれば、給湯器や配管から水などが漏れていないかを確認してからご使用ください。
- なお、凍結による破損の場合は、保証期間内であっても有償修理となります。

詳細はこちらまで

リンナイ 凍結予防



修理のお問い合わせはこちらまで

☎ 0120-054-321

修理の受付時間：365日24時間
電話の相談時間：平日 9:00~18:00 土日祝日 9:00~17:00 ※年末年始は除く